



## Übersicht

- Hohe Messrate bis 50 kHz
- Hohe Genauigkeit
- Hohe Robustheit, IP 67
- Unempfindlich gegen Sonnenlicht
- Analogausgang oder CAN Bus

Der Sensor OPTIMESS MLC arbeitet nach dem Triangulationsprinzip. Aufgrund seiner Robustheit eignet sich der Sensor speziell für den Einsatz an Fahrzeugen, z.B. für Strassen Quer- und Längs-profilmessung sowie Fahrdynamik-Messung wo grössere Messbereiche gefordert sind. Weitgehende Unabhängigkeit der Messgenauigkeit auf verschiedenen Oberflächen und vom Umgebungslicht zeichnet diesen Sensor aus. Der im Sensor integrierte Prozessor verarbeitet die optischen Abstandsinformationen und gibt sie als analogen Wert oder über den CAN Bus aus.

Typ OMS	4620	4630	4640	4650	4660	4680	4700	4720	4760
Messbereich [mm]	200	300	400	500	600	800	1000	1200	1600
Grundabstand [mm]	300	400	500	600	800	1000	1200	1500	2000
Auflösung [mm] *	0.02	0.03	0.04	0.05	0.06	0.08	0.10	0.15	0.20
Reproduzierbarkeit [%]	≤ 0.03								
Linearität [%]	≤ ± 0.06								
Max. Messrate [kHz]	50 kHz								
Abmessungen	160 x 117 x 45 mm								
Gewicht	1.1 kg								

\*Messrate ≤ 10 kHz

## Allgemeine Technische Daten

OPTIMESS 1D		
Umgebungsbedingungen	Temperaturbereich	-20°C bis 60°C (optional erweiterbar bis -40°C)
	Luftfeuchtigkeit	5% - 95%, nicht kondensierend
	Schutzart	IP67 (auch im ausgesteckten Zustand)
	Umgebungslicht	> 100'000 Lux (Sonnenlicht)
	Vibration	10-100Hz, 2mm
	Schock	15G / 6ms, EN 60068
	Umgebung, Sicherheit	EN 50155
	Zulassungen	CE
Laser	Laser Schutzklasse	1, 2, 3R, 3B
	Wellenlängen	405nm – 850nm, je nach Anwendung
Anschlüsse	Versorgungsspannung	10 - 32 V DC
	Leistung	2-4 W
	Ausgang / Schnittstellen	0-5V / 0-10V / $\pm 5V$ / $\pm 10V$ / 0-20mA / 4-20mA / CAN Bus

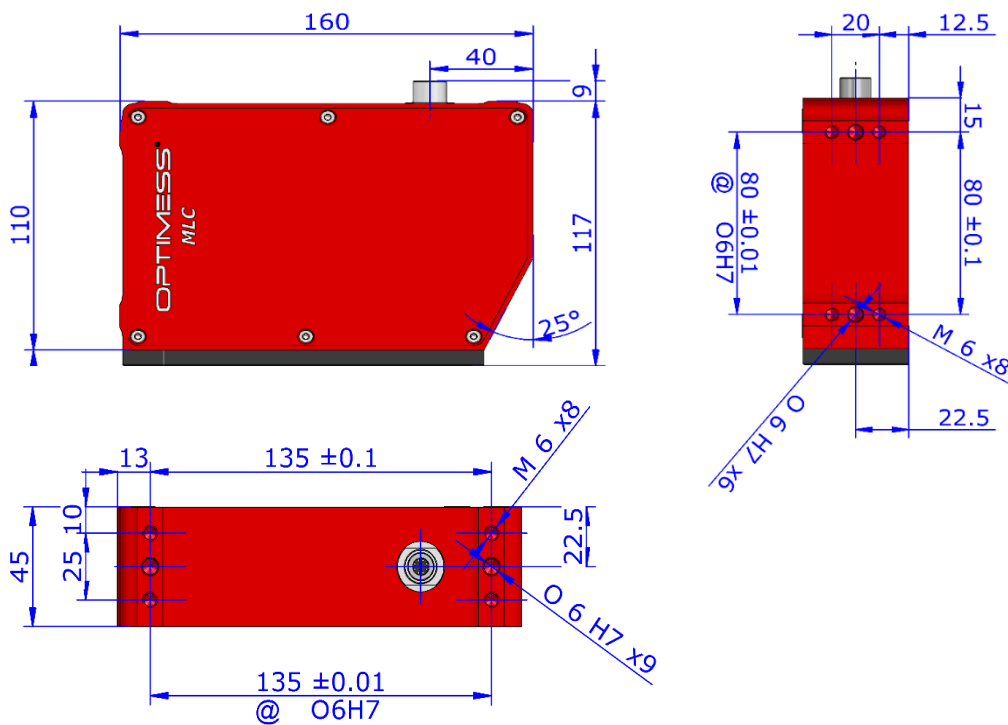

# ELAG

ELAG Elektronik AG  
 Stegackerstrasse 14  
 8409 Winterthur  
 Schweiz  
 Tel. +41 52 577 50 77  
[info@elag.com](mailto:info@elag.com)  
[www.elag.com](http://www.elag.com)

