



Übersicht

- Hohe Messrate bis 100 kHz
- Hohe Genauigkeit
- Sehr hohe Robustheit, IP 67
- Unempfindlich gegen Sonnenlicht
- Analogausgang oder CAN Bus

Der Sensor OPTIMESS M arbeitet nach dem Triangulationsprinzip. Aufgrund seiner hohen Robustheit eignet sich der Sensor speziell für den Einsatz an Schienenfahrzeugen, z.B. für Riffel- und Welligkeitsmessung sowie Fahrdynamik Messung an Strassenfahrzeugen wo grössere Messbereiche gefordert sind. Auch Anwendungen im Industriebereich in anspruchsvoller Umgebung gehören zum Einsatzgebiet. Weitgehende Unabhängigkeit der Messgenauigkeit auf verschiedenen Oberflächen und vom Umgebungslicht zeichnet diesen Sensor aus. Der im Sensor integrierte Prozessor verarbeitet die optischen Abstandsinformationen und gibt sie als analogen Wert oder über den CAN Bus aus.

Typ OMS	8012	8020	8040	8080	8120	8198	8200	8400	8801
Messbereich [mm]	12	20	40	80	120	200	200	400	800
Grundabstand [mm]	75	100	150	200	300	300	400	600	800
Auflösung [mm] *	0.001	0.002	0.004	0.010	0.015	0.025	0.025	0.05	0.10
Reproduzierbarkeit	≤ 0.03 %								
Linearität	≤ ± 0.06 %								
Max. Messrate	100 kHz								
Abmessungen	120 x 106 x 40 mm								
Gewicht	820 g								

* Messrate ≤ 10 kHz

Allgemeine Technische Daten

OPTIMESS 1D		
Umgebungsbedingungen	Temperaturbereich	-20°C bis 60°C (optional erweiterbar bis -40°C)
	Luftfeuchtigkeit	5% - 95%, nicht kondensierend
	Schutzart	IP67 (auch im ausgesteckten Zustand)
	Umgebungslicht	> 100'000 Lux (Sonnenlicht)
	Vibration	10-100Hz, 2mm
	Schock	50G / 6ms, EN 60068
	Umgebung, Sicherheit	EN 50155
	Zulassungen	CE
Laser	Laser Schutzklasse	1, 2, 3R, 3B
	Wellenlängen	405nm – 850nm, je nach Anwendung
Anschlüsse	Versorgungsspannung	10 - 32 V DC
	Leistung	2-4 W
	Ausgang / Schnittstellen	0-5V / 0-10V / $\pm 5V$ / $\pm 10V$ / 0-20mA / 4-20mA / CAN Bus

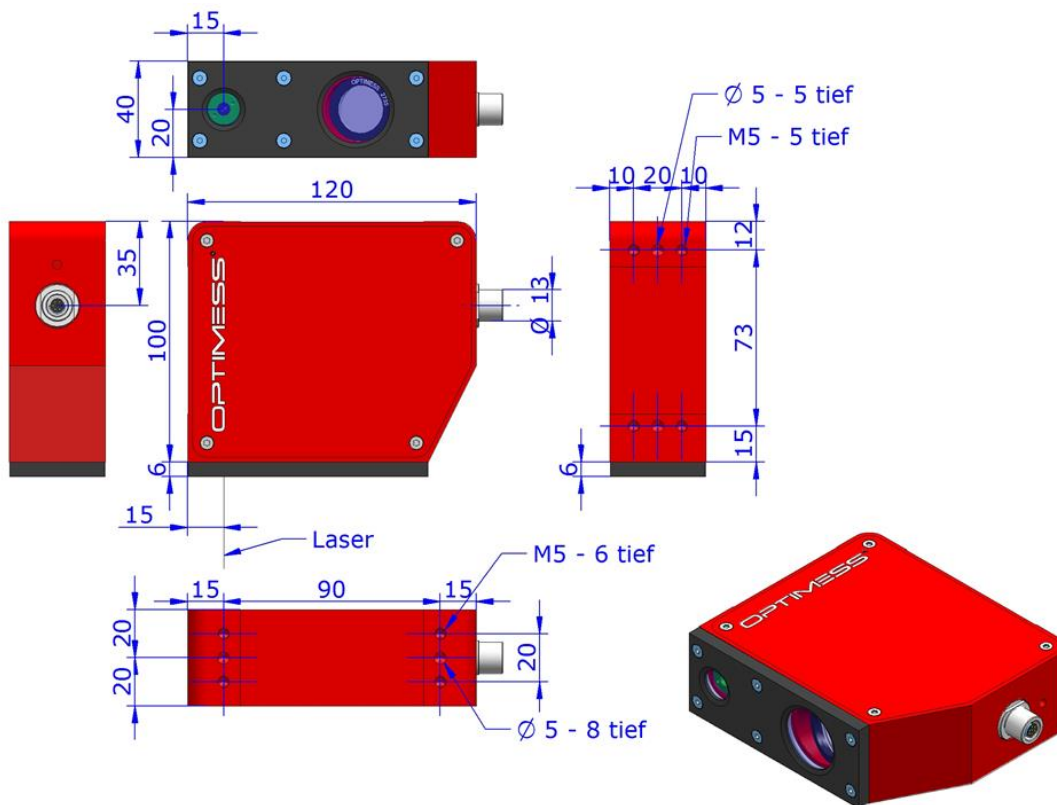

ELAG

ELAG Elektronik AG
 Stegackerstrasse 14
 8409 Winterthur
 Schweiz
 Tel. +41 52 577 50 77
info@elag.com
www.elag.com

